

**Thank you** for purchasing this fine window treatment proudly constructed by us. Your shutter has been custom made to your personal specifications with the highest standards of quality and craftsmanship. We have confidence that it will provide you with many years of beauty and easy maintenance. Enjoy!

**Gracias** por adquirir este fino producto de ventana orgullosamente fabricado por nosotros. Su contraventana ha sido fabricada especialmente para sus especificaciones personales con los más altos estándares de calidad artesanal. Nosotros tenemos la confianza que le brindará muchos años de belleza y fácil mantenimiento. Disfrútela.

**Merci** d'avoir acheté ce superbe traitement de fenêtre que nous sommes fiers d'avoir exécuté pour vous. Votre volet a été fait sur mesure selon votre propre cahier des charges dans un souci d'excellence et de la plus haute technicité. Nous ne doutons pas qu'il vous offrira des années de beauté et d'entretien facile Profitez-en bien!



### Finished Look

Apariencia Final  
Aspect fini

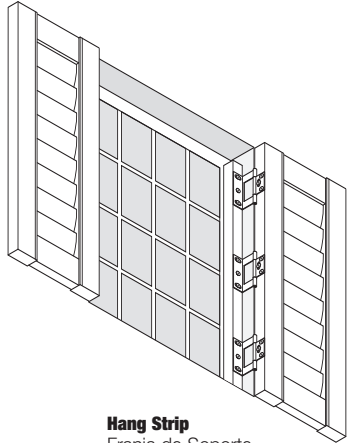

**Hang Strip**  
Franja de Soporte  
Montant de rive

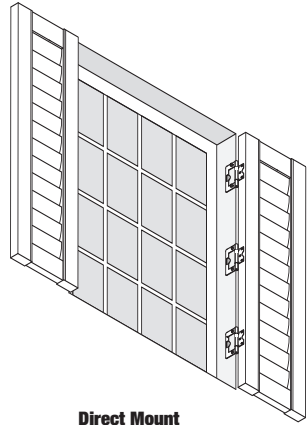

**Direct Mount**  
Montaje Directo  
Pose directe

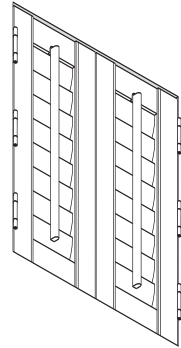

**Closed-Both**  
Cerradas-Ambas  
Fermé-Dans les deux cas

# How To Install

Hang Strip/Direct Mount Shutter

**CÓMO INSTALAR** a Franja de Soporte/Montaje Directo de la Contraventana  
**COMMENT INSTALLER** le volet sur montant de rive / en pose directe

# 1

## Everything needed to install your shutter

Todo lo necesario para instalar su contraventana  
Tout le nécessaire pour installer votre volet

- 1 Shutter Panel
- 2 Hang Strip (if applicable)
- 3 Hinge for Direct Mount
- 4 Hinge Pin
- 5 Strike Plate
- 6 Light Block
- 7 Knob (if ordered)
- 8 T-Post (if ordered)

- 1 Panel de Contraventana
- 2 Franja de Soporte (si es aplicable)
- 3 Bisagra para Montaje Directo
- 4 Pasador de bisagra
- 5 Placa Acuñaada
- 6 Bloqueador de Luz
- 7 Perilla (si se ordena)
- 8 Poste-T (si se ordena)

- 1 Panneau de volet
- 2 Montant de rive (le cas échéant)
- 3 Charnière pour pose directe
- 4 Axe de charnière
- 5 Gâche
- 6 Bandeau cache lumière
- 7 Bouton (seulement si vous l'avez commandé)
- 8 Poteau en T (seulement si vous l'avez commandé)

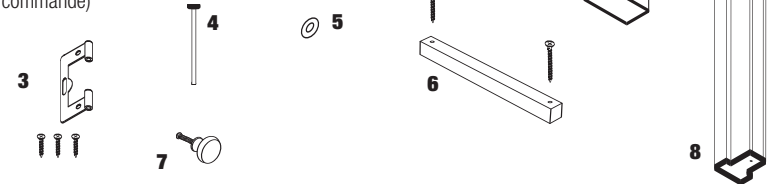

### Tools Needed • Herramientas necesarias • Outillage nécessaire

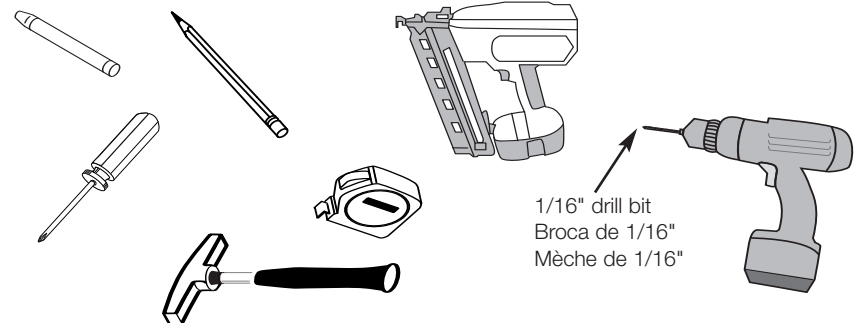

## For Hang Strip, Skip to Step #7.

Para Franja de Soporte, salte al Paso #7.

Pour une pose sur montant de rive, passer directement à l'étape n°7.

# 2

### Direct Mount: assemble hinges

Montaje Directo: ensamble las bisagras

Pose directe: assembler les charnières

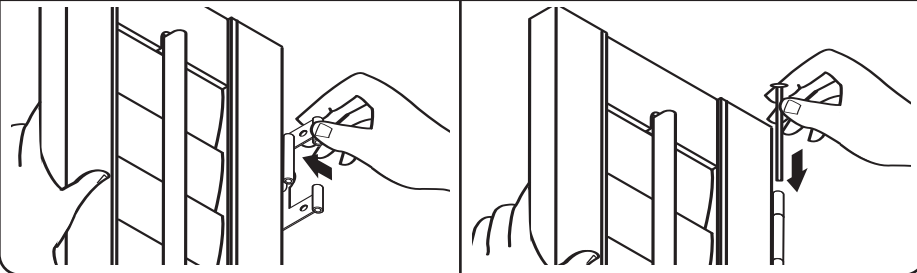

# 3

### Direct Mount: measure shutter

Montaje Directo: mida la contraventana

Pose directe: mesurer le volet

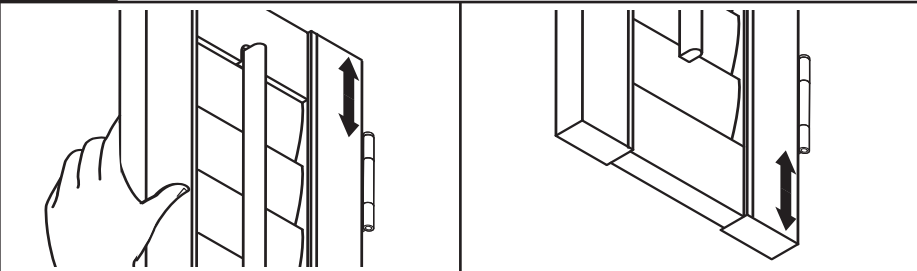

Measure the distance from the top edge of shutter panel to top of hinge. Repeat for bottom of shutter panel.

Mida la distancia desde el extremo superior del panel de la contraventana hasta la parte superior de la bisagra. Repita para la parte inferior del panel de la contraventana.

Mesurer la distance entre le haut du panneau de volet et le haut de la charnière. Répéter pour le bas du panneau de volet.

# 4

### Direct Mount: measure and mark

Montaje Directo: mida y marque

Pose directe: mesurer et marquer

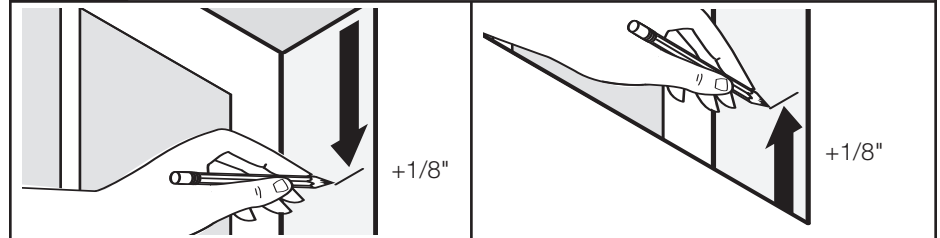

With measurements from step 3, add 1/8" and mark hinge locations for top and bottom.

Con las medidas del paso 3, sume 1/8" y marque las ubicaciones de las bisagras para la superior y la inferior.

Avec les mesures de l'étape n° 3, ajouter 1/8" (0,3 cm) et marquer l'emplacement des charnières pour le haut et pour le bas.

# 5

### Direct Mount: mark and drill

Montaje Directo: marque y taladre

Pose directe: marquer et percer

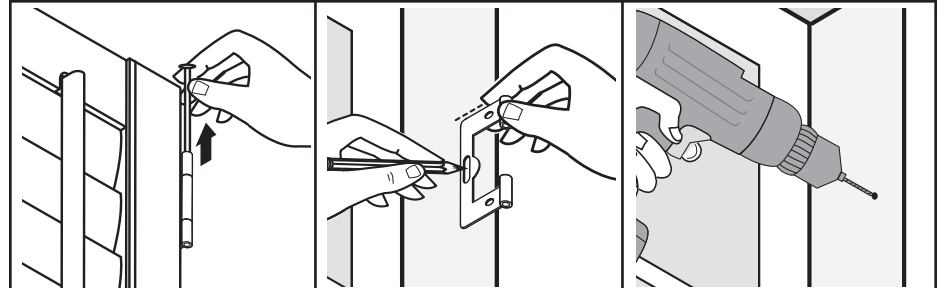

Remove hinge pins from top and bottom hinges; align hinge edges with marks made in step 4; mark screw holes and pre-drill, starting with the center.

Remueva los pasadores de bisagra de las bisagras superiores e inferiores; alinee los bordes de la bisagra con las marcas del paso 4; marque los agujeros de tornillos y pre-taladre, empezando con el centro.

Enlever les axes de charnières des charnières du haut et du bas; aligner le bord des charnières avec les marques faites à l'étape n° 4; marquer l'emplacement des trous et percer, en commençant par le centre.

**6****Direct Mount: attach hinges loosely**

Montaje Directo: conecte las bisagras flojamente

Pose directe: poser les charnières sans serrer

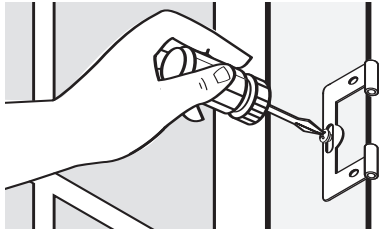

Attach top and bottom hinges to window leaving loose for adjustment.

Conecte las bisagras superior e inferior a la ventana dejándolas flojas para poder ser ajustadas.

Poser les charnières du haut et du bas à la fenêtre sans serrer pour pouvoir les ajuster.

**For Direct Mount, Skip to Step #8.**

Para Montaje Directo, salte al Paso #8.

Pour une pose directe, passer directement à l'étape n° 8.

**7****Hang Strip: mount hang strips**

Monte las franjas de soporte

Installer les montants de rive

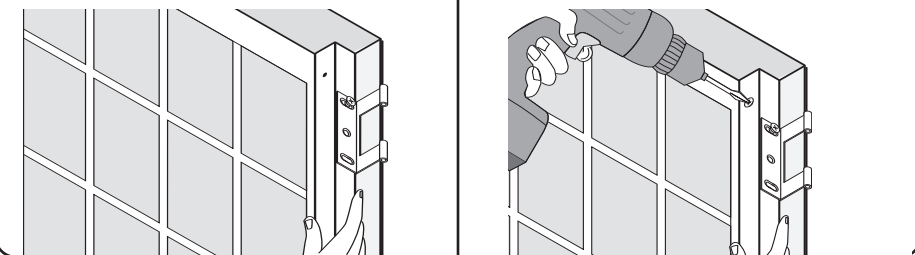
**8****Mount panels**

Monte los paneles

Installer les panneaux

Hang Strip • Franja de Soporte • Montant de rive

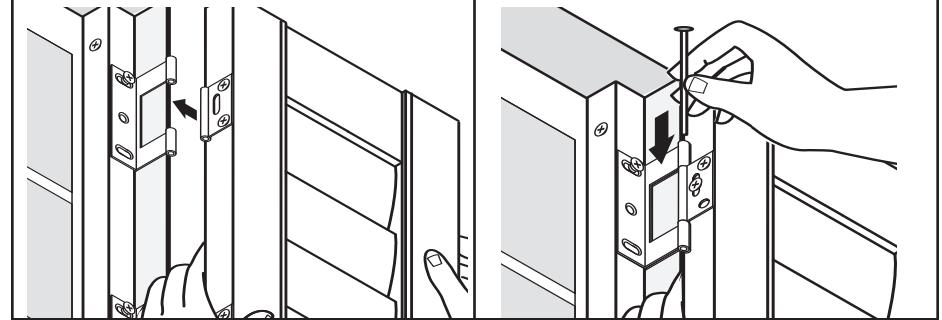

Direct Mount • Montaje Directo • Pose directe



Align hinges and insert hinge pins. If pins do not insert easily, loosen hinge screws.

Alinee las bisagras e inserte los pasadores de bisagra. Si los pasadores no se insertan fácilmente, afloje los tornillos de la bisagra.

Aligner les charnières et insérer les axes de charnière. Si les axes de charnière ont du mal à entrer, desserrer les vis des charnières.

**9****Tighten screws, insert remaining hinge screws**

Soque los tornillos. Inserte los restantes tornillos de bisagra

Serrer les vis. Insérer les vis de charnières restantes

Hang Strip • Franja de Soporte • Montant de rive

Direct Mount • Montaje Directo • Pose directe

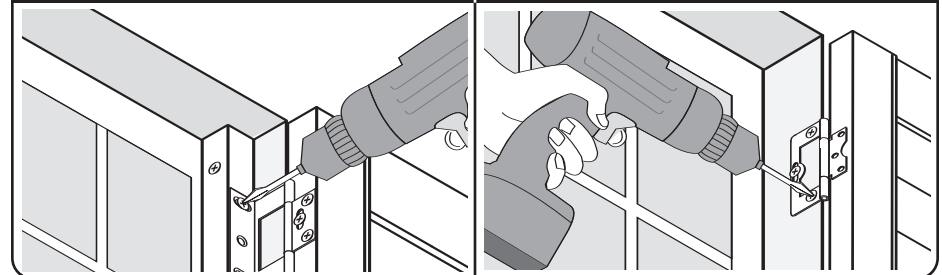

**10****Optional: install T-Post**

Opcional: Instale el Poste-T  
 En option: installer le Poteau en T

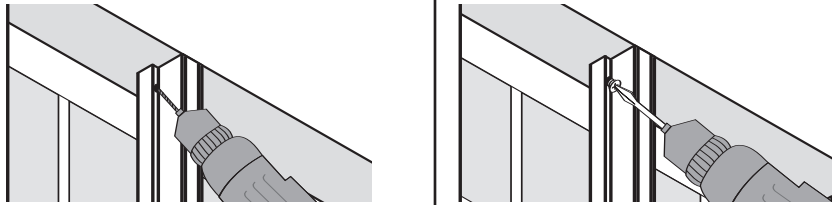
**11****Hang Strip: install light blocks top and bottom**

Franja de Soporte: instale los bloqueadores de luz superior e inferior  
 Montant de rive: installer les bandeaux cache lumière en haut et en bas

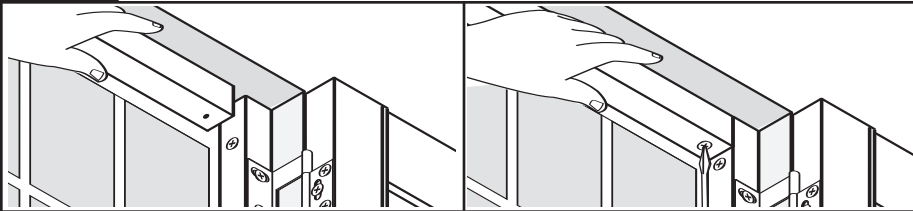

With shutters open, place light blocks flush with the hang strips, top and bottom, predrilled holes out. Secure the light blocks using 1-1/4" screws. You may wish to turn the light block upside down and secure with a nail gun.

Con las contraventanas abiertas, coloque los bloqueadores de luz a ras con las franjas de soporte, arriba y abajo, pre-taladre los agujeros. Asegure los bloqueadores de luz utilizando tornillos de 1-1/4". Usted pudiera voltear los bloqueadores de luz hacia arriba y asegurarlos con una pistola de clavos.

Avec les volets ouverts, placer les bandeaux cache lumière au niveau des montants de rive, en haut et en bas, avec les avant-trous vers l'extérieur. Fixer les bandeaux cache lumière à l'aide de vis de 1-1/4". On peut mettre les bandeaux cache lumière à l'envers et les fixer avec une cloueuse.

**11****Direct Mount: install light blocks**

Montaje Directo: instale los bloqueadores de luz  
 Pose directe: installer les bandeaux cache lumière

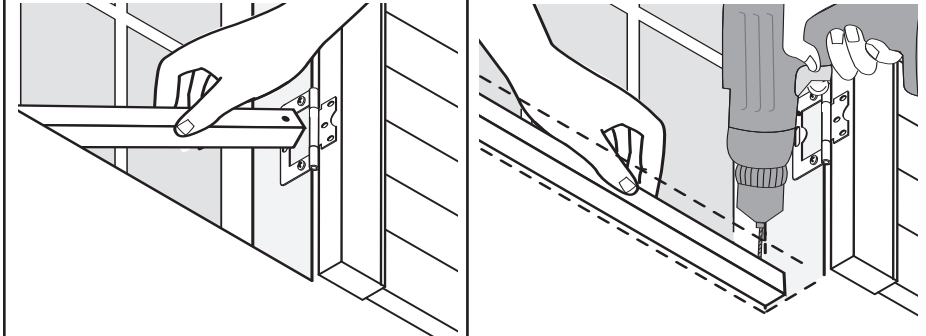

With shutters open, place light blocks in the light gaps, predrilled holes up. Secure the light blocks using 1-1/4" screws. You may wish to turn the light block upside down and secure with a nail gun.

Con las contraventanas abiertas, coloque los bloqueadores de luz en los espacios de luz, pre-taladre los agujeros. Asegure los bloqueadores de luz usando los tornillos de 1-1/4". Usted pudiera voltear el bloqueador de luz hacia arriba y asegurarlo con una pistola de clavos.

Avec les volets ouverts, placer les bandeaux cache lumière dans les jours, avec les avant-trous vers le haut. Fixer les bandeaux cache lumière avec des vis de 1-1/4". On peut mettre les bandeaux cache lumière à l'envers et les fixer avec une cloueuse.

# 12

## Install strike plates

Instale las placas acuañadas

Installer les gâches



Insert a #6 x 5/8" screw through each strike plate.  
Inserte un tornillo #6 x 5/8" en cada placa acuañada.  
Insérer une vis #6 x 5/8" dans chaque gâche.

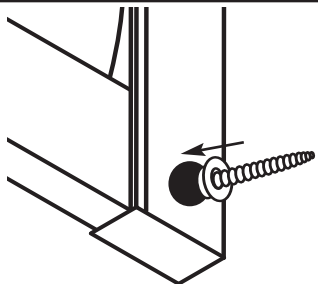

Set each plate on a magnet along the panels, with the head of the screw against the magnet and screw points toward you.

Coloque cada placa en un imán a lo largo de los paneles, con la cabeza del tornillo pegada al imán y con la punta del tornillo hacia usted.

Placer chaque gâche sur un aimant sur la longueur des panneaux, avec la tête de la vis contre l'aimant et la pointe de vis vers soi.



Close shutter panels and press lightly.  
Cierre los paneles de la contraventana y presione ligeramente.  
Fermer les panneaux de volet et appuyer légèrement.

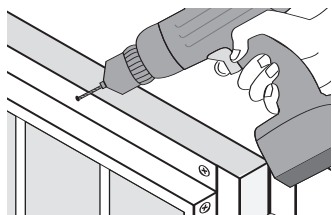

Open shutters and drill screw holes at the marks made by the screws.  
Abra las contraventanas y taladre agujeros de tornillo en las marcas hechas por los tornillos.  
Ouvrir les volets et percer des trous de vis aux emplacements marqués par les vis.

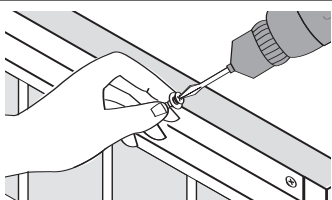

Install strike plates.  
Instale las placas acuañadas.  
Installer les gâches.

# 13

## Optional knob: install

Perilla opcional: instale

Bouton en option: installer

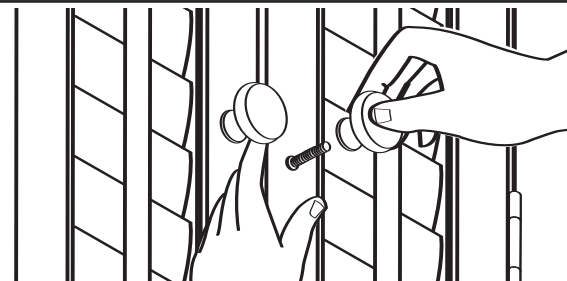

## Cleaning and care

Cuidado y limpieza

Soins et nettoyage

### Wipe with a soft cloth or lightly vacuum with a soft brush attachment.

Limpie con paño suave o aspire levemente con accesorio de cepillo suave.  
Nettoyez avec un chiffon doux ou avec la brosse douce de votre aspirateur.



# SPRINGS WINDOW FASHIONS

the Best Experience Company

Springs Window Fashions LLC • Middleton, WI 53562-1096 78086-02 (4/07)