

HOW TO INSTALL | CÓMO INSTALAR | COMMENT INSTALLER

Inside-/ceiling- or outside-mount cellular, pleated, or Roman continuous-loop lift shade
 Persianas con lazo continuo, plisadas, romanas o celulares de montaje interior/en el techo o exterior
 Toiles romaines, plissé ou cellulaire à boucle continue à montage intérieur/au plafond ou extérieur

Everything needed to install your shade
 Todo lo necesario para instalar su persiana
 Tout le nécessaire pour la pose d'un voile

- 1 Shade
- 2 Brackets/screws
- 3 Cord guide mounting screw
- 4 Wall anchor
- 5 Optional hold down brackets
- 6 Top down only bottom brackets
- 7 Optional extension brackets

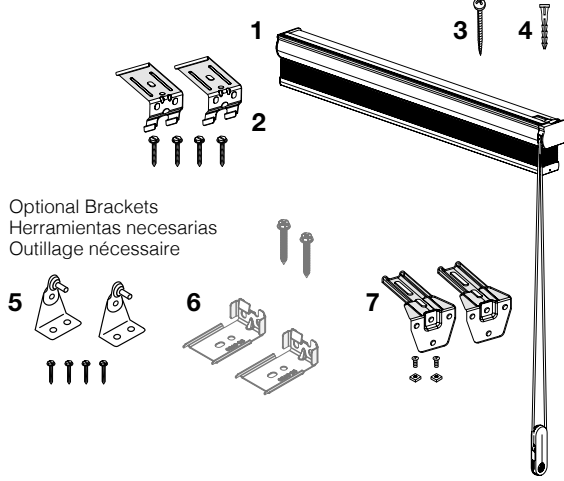

- 1 Persiana
- 2 Soportes/tornillos
- 3 Tornillo de montaje de la guía del cordón
- 4 Ancla de expansión de pared
- 5 Soportes inferiores solo para tipo arriba-abajo
- 6 Soportes sostenedores inferiores opcionales
- 7 Soportes de extensión opcionales

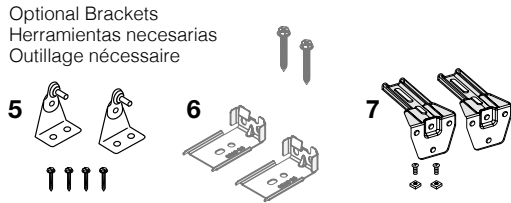

- 1 Toile
- 2 Supports/vis
- 3 Vis de montage du guide à cordon
- 4 Ancrage mural
- 5 Supports pour voile à ouverture vers le bas uniquement
- 6 Supports de retenue (en option)
- 7 Rallonges (en option)

Finished Looks | Apariencia Final | Aspects Finis

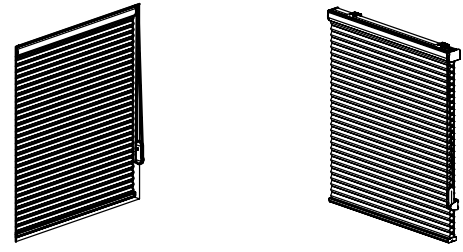

Inside/Ceiling Mount
 Montaje de Techo/Interior
 Pose intérieure/au plafond

Outside Mount
 Montaje Exterior
 Pose extérieure

Tools Needed | Herramientas Necesarias | Outillage Nécessaire

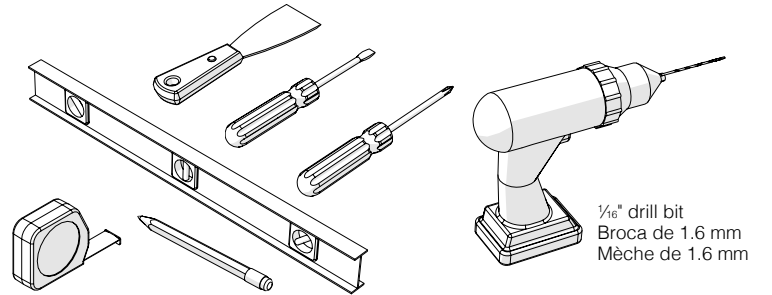

Inside/Ceiling Mount | Montaje de Techo/Interior | Pose intérieure/au plafond

1 Place shade in desired location and mark front edge
 Coloque la persiana en el lugar deseado y marque el borde frontal
 Placer la toile à l'endroit souhaité et marquer le rebord avant

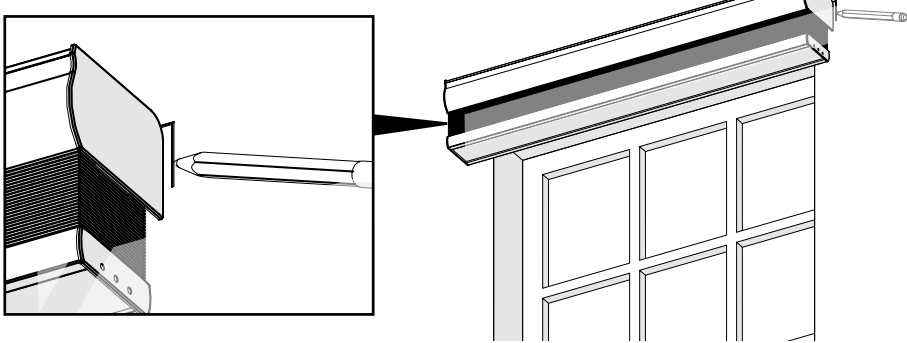

2 Measure 3" in from shade edge on both ends and mark
 Mida 7.6 cm desde el borde de la persiana en ambos extremos y marque
 Mesurer une distance de 7,6 cm depuis le rebord de la toile aux deux extrémités et marquer

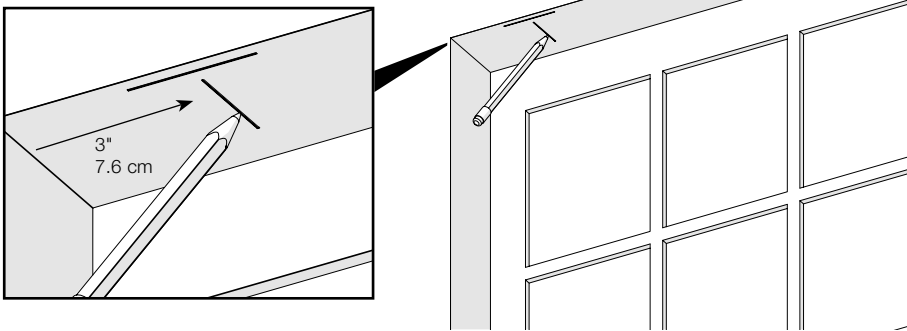

3 Mark screw locations; center additional brackets, if applicable
 Marque la ubicación de los tornillos; centre los soportes adicionales, si es aplicable
 Marquer l'emplacement des vis; centrer les supports supplémentaires, le cas échéant

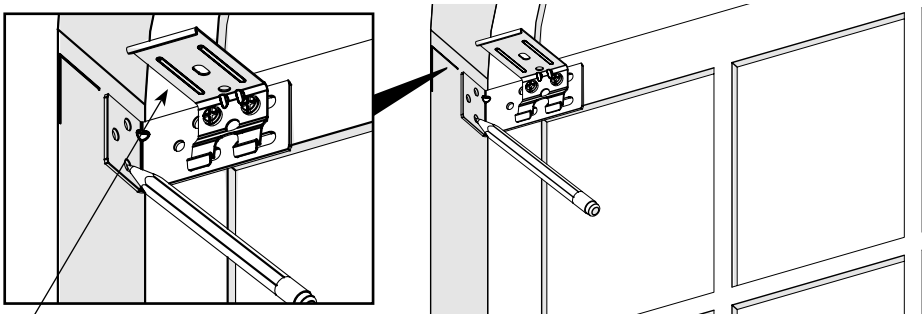

4 Drill holes
 Taladre los agujeros
 Percer les trous

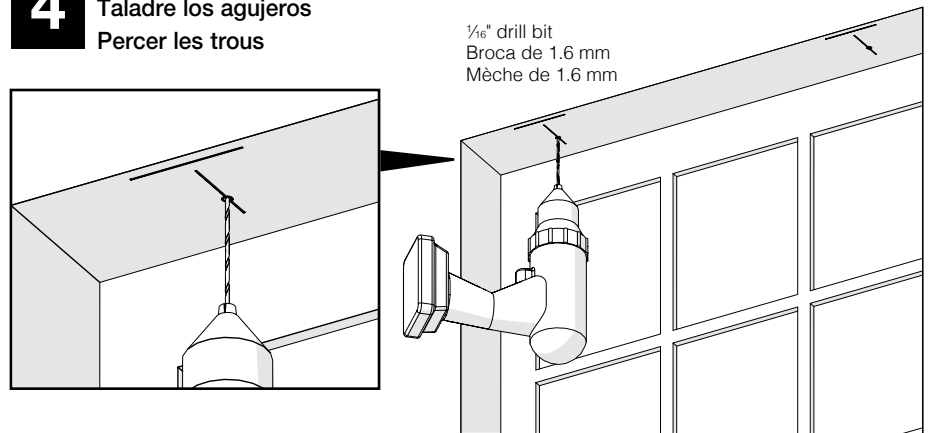

5 Screw brackets into place
 Atornille los soportes en su lugar
 Visser les supports

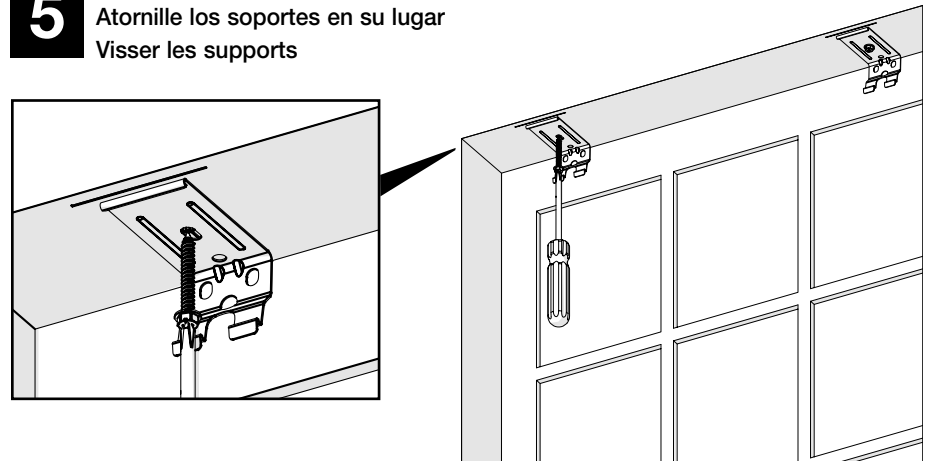

6 Mount shade into brackets
 Monte la persiana en los soportes
 Monter la toile sur les supports

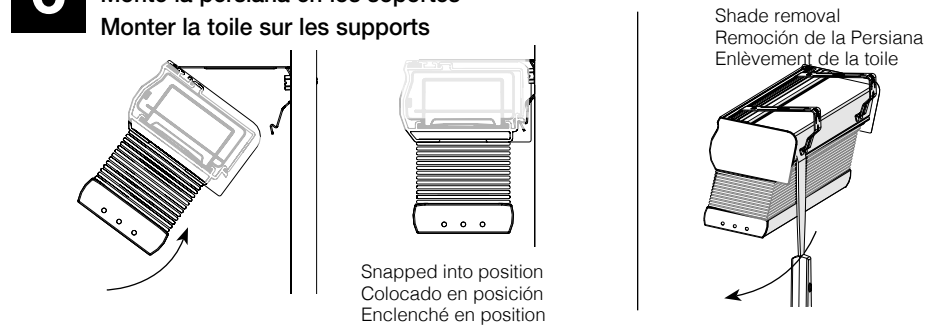

Position 1/16" from the window casing for a flush mount*
 Ubique a 0.8 cm desde el marco de la ventana para un montaje empotrado*
 Placer à une distance de 0,8 cm de l'encadrement de la fenêtre pour un montage affleuré*

*Recess mount recommended: Position 1 1/16" from window casing to allow for cord tensioner installation
 * Se recomienda un montaje empotrado: Ubique a 3 cm desde el marco de la ventana para permitir la instalación del tensor de la cuerda

*Montage encastré recommandé : Placez à une distance de 3 cm de l'encadrement de la fenêtre afin de pouvoir installer le tendeur de cordon

Number of Brackets Included Cantidad de soportes incluidos Nombre de supports compris	
Ordered Width Ancho ordenado Largeur commandée	Bracket Quantity Cantidad de soportes Quantité de boîtier
≤ 42" ≤ 106.7 cm	2
≤ 72" ≤ 182.9 cm	3
≤ 102" ≤ 259.1 cm	4
≤ 132" ≤ 335.3 cm	5
≤ 144" ≤ 365.9 cm	6

CAUTION: The correct number of mounting brackets must be used to prevent the risk of falling hazards; refer to the table below for the quantity required for installation. Contact customer service if missing any mounting hardware.

PRECAUCIÓN: Se debe usar el número correcto de soportes de montaje para evitar el riesgo de caída; consulte la siguiente tabla para conocer la cantidad necesaria para la instalación. Comuníquese con el servicio de atención al cliente si falta algún accesorio de montaje.

MISE EN GARDE : Le nombre correct de supports de montage doit être utilisé pour éviter les risques de chute; voir le tableau ci-dessous pour connaître la quantité nécessaire à l'installation. Contactez le service à la clientèle s'il manque des éléments de montage.

SPRINGS WINDOW FASHIONS
 the Best Experience Company

Springs Window Fashions • Middleton, WI 53562-1096 • www.springswindowfashions.com

7**Mount cord tensioner; see instructions with cord loop****Monte el cordón tensionador; ver las instrucciones lazo con cordón****Poser le tendeur de cordon ; voir les instructions avec boucle de cordon**

This shade is equipped with a tension device on its operating cord. Tension device must be installed correctly for the product to fully and easily operate. If the product is, or becomes difficult to operate, stop using the operating cord as tension device may be locked. Continued use of the cord with a locked tension device will damage the cord, which is not covered by the product warranty. To unlock, please see installation instructions below.

Esta persiana está equipada con un dispositivo tensor en su cordón de accionamiento. El dispositivo tensor se debe instalar correctamente para que el producto funcione de manera completa y sencilla. Si el producto es, o se vuelve difícil de operar, no use el cordón de accionamiento ya que el dispositivo tensor puede estar bloqueado. El uso continuo del cordón con un dispositivo tensor bloqueado dañará el cordón, lo cual no está cubierto por la garantía del producto. Para desbloquearlo, consulte las instrucciones de instalación que aparecen a continuación.

Cette toile est équipée d'un dispositif de tension sur son cordon de fonctionnement. Le dispositif de tension doit être installé correctement pour que le produit fonctionne pleinement et facilement. Si le produit est ou devient difficile à utiliser, arrêtez d'utiliser le cordon d'alimentation car le dispositif de tension peut être bloqué. L'utilisation continue du cordon avec un dispositif de tension bloqué endommagera le cordon, ce qui n'est pas couvert par la garantie du produit. Pour déverrouiller, veuillez consulter les instructions d'installation ci-dessous.

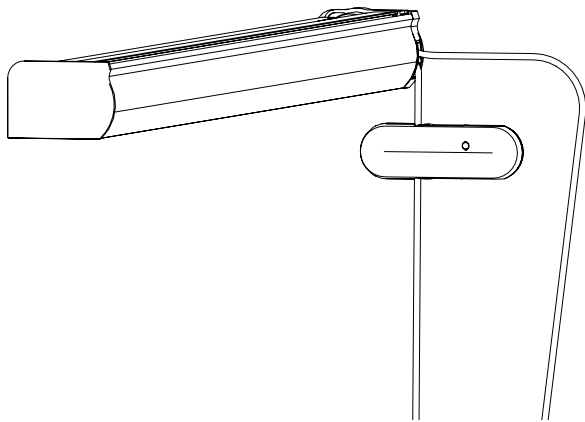
A. See initial configuration below.**A. Vea la configuración inicial a continuación.****A. Voir la configuration initiale ci-dessous.**

B. Hold upper loop (see far right in image below) away from the tension device. Use the thumb tool to press the lock button, then pull down on tension device. Allow cord to slide through your hand. Pull tension device until it reaches the bottom of the continuous cord loop.

B. Mantenga el lazo superior (ver extremo derecho en la imagen inferior) lejos del dispositivo de tensión. Utilice la herramienta para el pulgar para presionar el botón de bloqueo y, luego, tire hacia abajo del dispositivo de tensión. Permita que el cordón se deslice por su mano. Tire del dispositivo de tensión hasta que llegue a la parte inferior del lazo del cordón continuo.

B. Tenir la boucle supérieure (voir l'extrême droite de l'image ci-dessous) à l'écart du dispositif de tension. Utiliser l'outil à pouce pour appuyer sur le bouton de verrouillage, puis tirer le dispositif de tension vers le bas. Laisser le cordon glisser dans la main. Tirer sur le dispositif de tension jusqu'à ce qu'il atteigne le bas de la boucle du cordon continu.

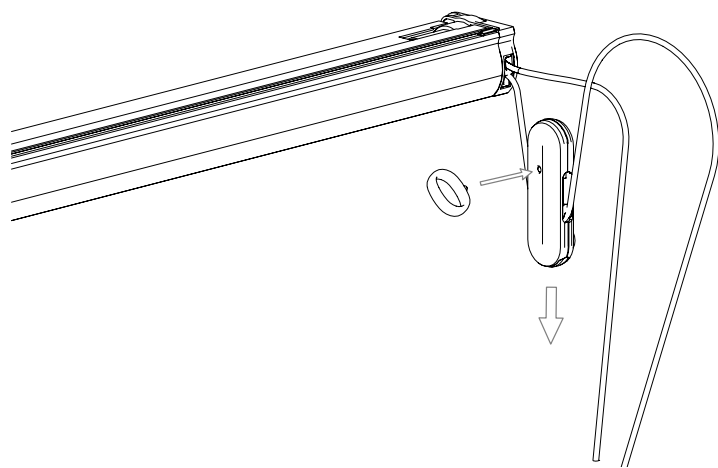

C. With the tension device locked, pull down until taut and there is no more give in the cord. Mark at the bottom of the tension device.

C. Una vez bloqueado el dispositivo tensor, tire hacia abajo hasta que el cordón quede tenso y no ceda más. Marque en la parte inferior del dispositivo tensor.

C. Lorsque le dispositif de tension est verrouillé, tirez vers le bas jusqu'à ce que le cordon soit tendu et qu'il n'y ait plus de jeu. Faites une marque au bas du dispositif de tension.

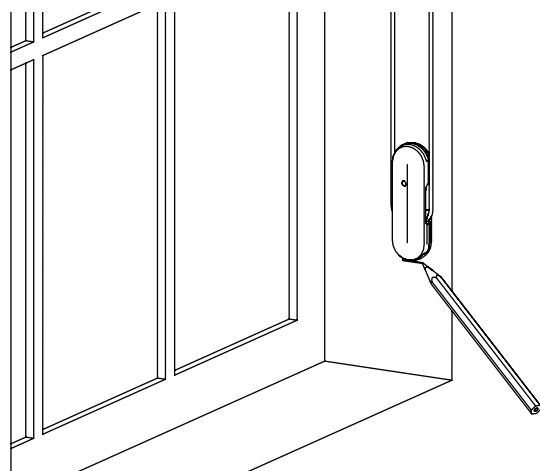

D. Use a screw (and anchor, depending on material) to mount the tensioner mounting post at the marked location.

D. Use un tornillo (y un anclaje, según el material) para montar el poste de montaje del tensor en el lugar marcado.

D. Utiliser une vis (et une cheville, selon le matériau) pour monter le poteau de montage du tendeur à l'endroit indiqué.

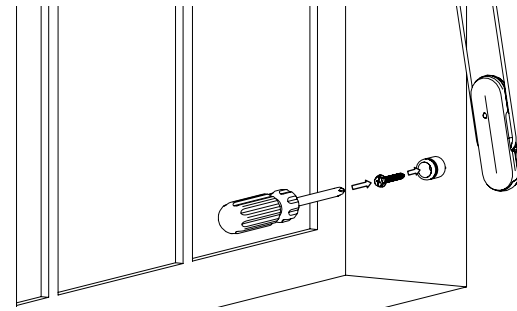

Align the mounting bracket with the location according to the corresponding images shown below.

Alinee el soporte de montaje con el lugar marcado según las imágenes correspondientes que se muestran a continuación.

Aligner le support de montage avec l'emplacement marqué conformément aux images correspondantes ci-dessous.

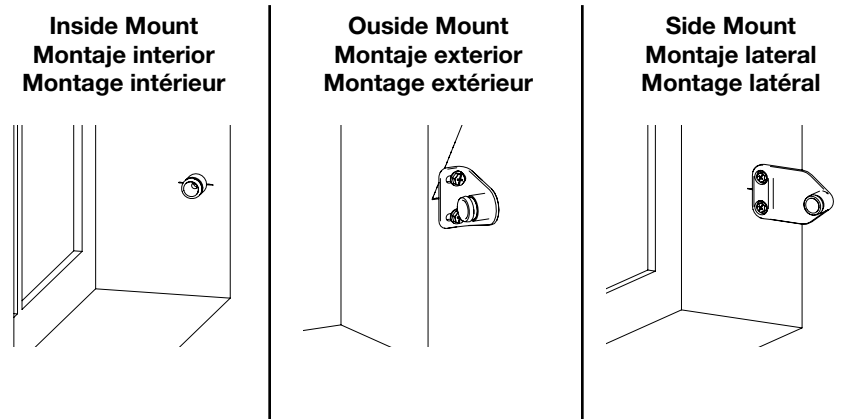

E. To mount the tensioner, press the lock button using the lock ring, then pull down on the tension device.

E. Para montar el tensor, presione el botón de bloqueo con el anillo de bloqueo y, luego, tire hacia abajo del dispositivo tensor.

E. Pour monter le tendeur, appuyer sur le bouton de verrouillage à l'aide de l'anneau de verrouillage, puis tirer vers le bas le dispositif de tension.

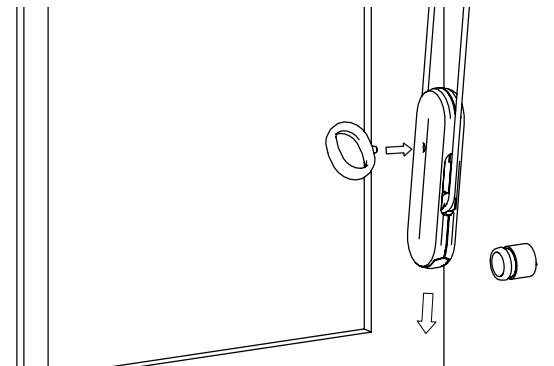

F. Pull the mounting clip out from the bottom of the tension device and place it on the mounting post.

F. Retire el sujetador de montaje de la parte inferior del dispositivo tensor y colóquelo en el poste de montaje.

F. Retirer le clip de montage de la partie inférieure du dispositif de tension et le placer sur le poteau de montage.

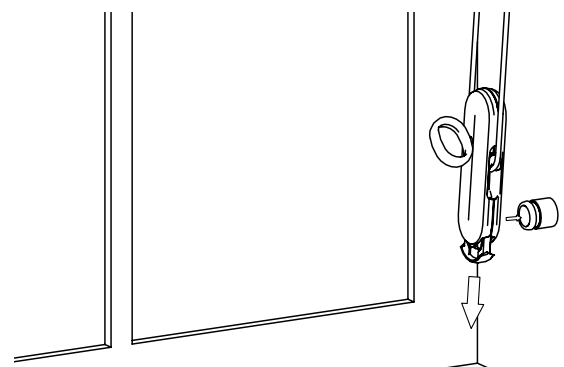

G. Once the tension device is seated on the mounting post, push up on the bottom clip to lock the device into place.

G. Cuando el dispositivo tensor esté instalado en el poste de montaje, empuje hacia arriba el sujetador inferior para bloquear el dispositivo en su lugar.

G. Une fois que le dispositif de tension est installé sur le montant de montage, pousser vers le haut le clip inférieur pour verrouiller le dispositif en place.

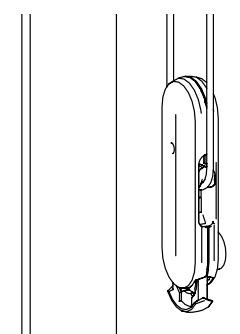

Outside Mount | Montaje Exterior | Pose extérieure

- 1** Place shade in desired location and mark corners
Coloque la persiana en la ubicación deseada, marque las esquinas
Placer la toile dans l'emplacement souhaité, marquer les coins

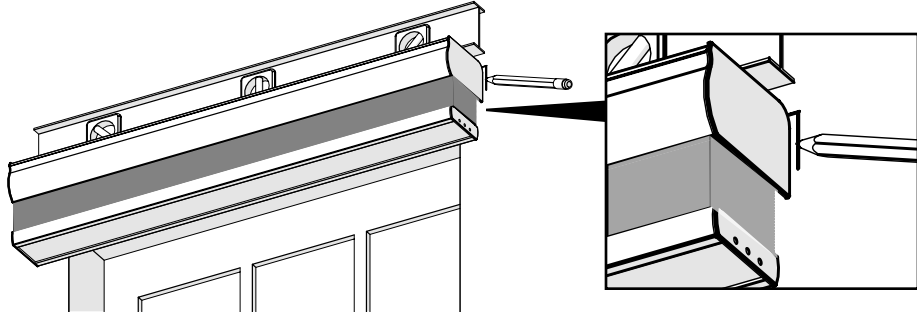

- 2** Measure 3" in from shade edge on both ends and mark
Mida desde el borde de la persiana en ambos extremos y marque
Mesurer depuis le bord de la toile à chaque extrémité, et marquer

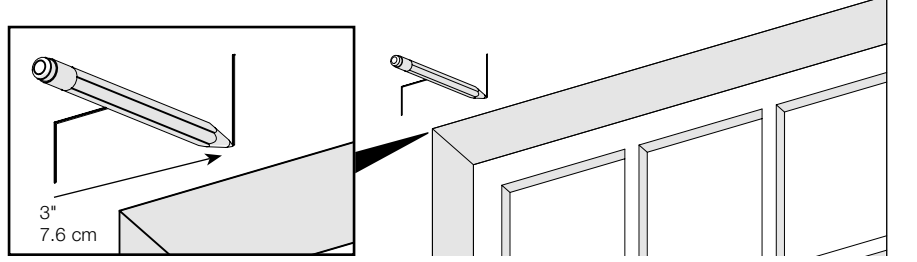

- 3** Mark screw locations; center additional brackets, if applicable. (For bracket guidance, see step 3 of inside/ceiling mount instructions.)

Marque la ubicación de los tornillos; centre los soportes adicionales, si es aplicable. (Para indicaciones sobre los soportes, consulte el paso 3 de las instrucciones de montaje interior/techo).

Marquer l'emplacement des vis ; centrer les supports supplémentaires, le cas échéant. (Pour le guidage du support, veuillez consulter l'étape 3 des instructions de montage à l'intérieur/au plafond)

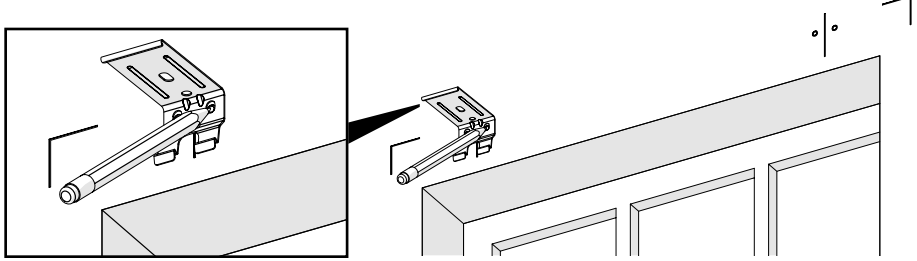

- 4** Drill holes
Taladre los agujeros
Percer les trous

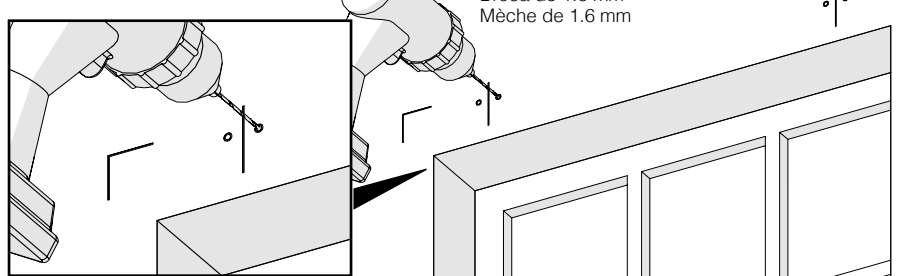

Optional Extension Bracket Soporte de Extensión Opcional Rallonge (en option)

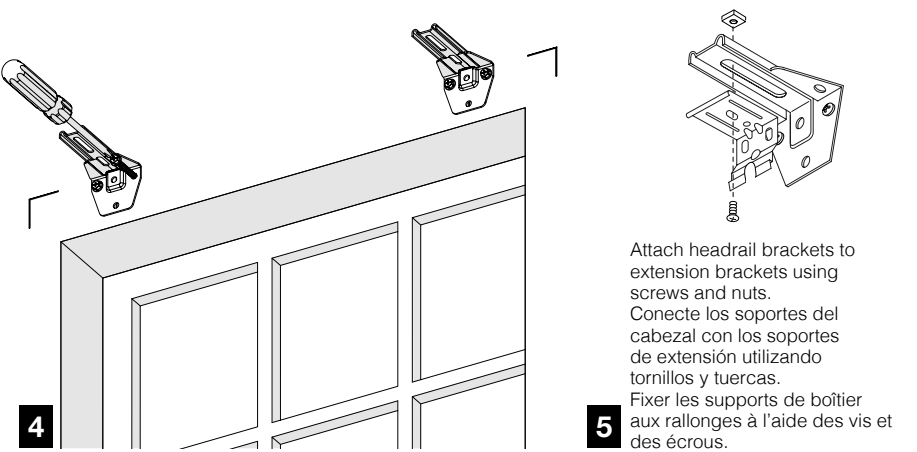
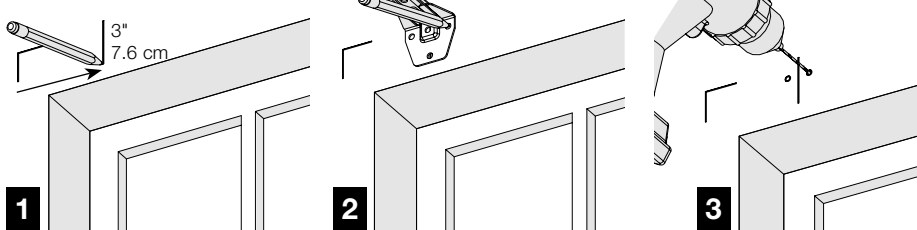

Attach headrail brackets to extension brackets using screws and nuts.
Conecte los soportes del cabezal con los soportes de extensión utilizando tornillos y tuercas.
Fixer les supports de boîtier aux rallonges à l'aide des vis et des écrous.

Optional Hold Down Brackets Opcional Soportes Para los Sostenedores Inferiores En Option Supports de Retenue

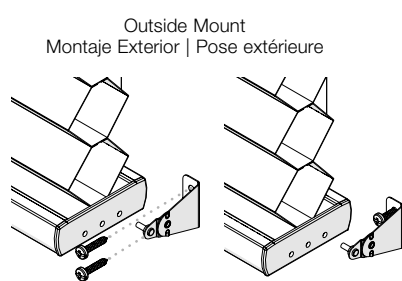
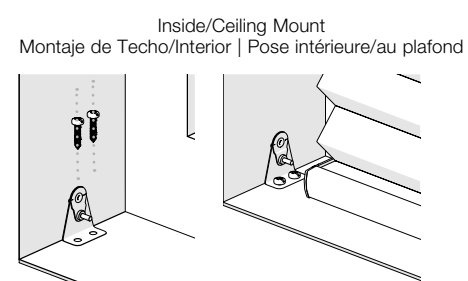

- 5** Screw brackets into place
Atornille los soportes en su lugar
Visser les supports

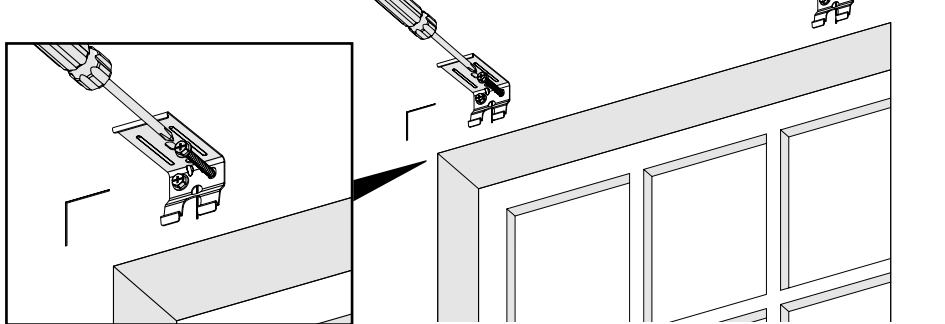

- 6** Mount shade into brackets. (See other side for diagram and instructions.)
Monte la persiana en los soportes. (Consulte el otro lado para ver el diagrama y las instrucciones.)
Monter la toile sur les supports. (Se reporter au verso pour le schéma et les directives)

- 7** Mount cord tensioner. (See other side for diagram and instructions.)
Conecte las asideras sin cordón. (Consulte el otro lado para ver el diagrama y las instrucciones.)
Monter le tendeur de cordon. (Se reporter au verso pour le schéma et les directives)

Top down only: cellular

Tipo arriba-abajo: celular solamente

Uniquement pour les toiles à ouverture vers le bas : pour toile cellulaire

Inside/ceiling mount
Montaje de techo/interior • Pose intérieure/au plafond

Outside mount
Montaje exterior • Pose extérieure

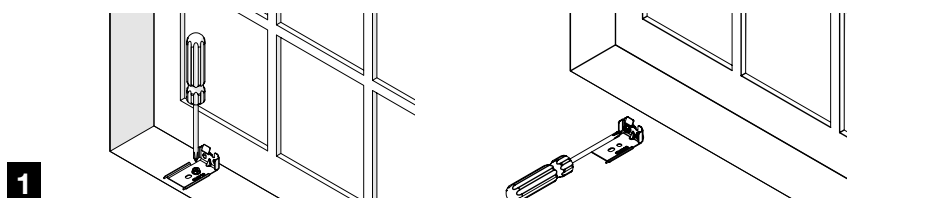

1 Mount bottomrail brackets to window sill directly below headrail brackets; ensure they are level and in line with each other.
Monte los soportes del riel inferior en el alféizar de la ventana directamente bajo los soportes del cabezal; asegúrese que están a nivel y alineados uno con otro.
Poser les supports de barre inférieure à l'appui de baie directement sous les supports de boîtier ; s'assurer qu'ils soient de niveau et aligner l'un par rapport à l'autre.

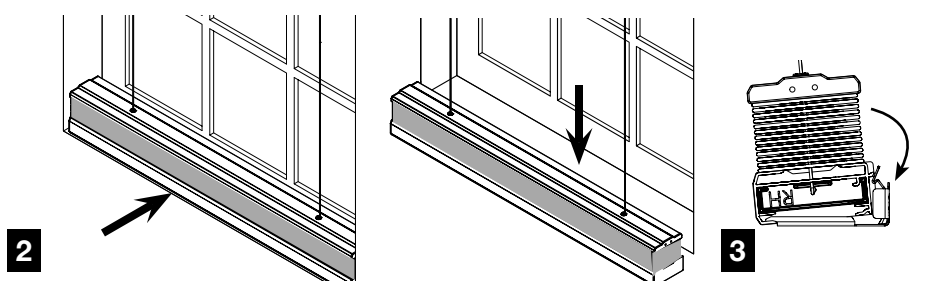

2 Lower shade and lower stack. Hook the front of bottomrail onto the front of the brackets, rotate the rail back and snap into place. Some downward pressure may be required to reach the bracket.
Baje la persiana y baje el bloque de persianas. Enganche el frente del riel inferior en el frente de los soportes, gire el riel hacia atrás y conecte en su lugar. Puede ser necesario realizar una presión hacia abajo para alcanzar el soporte.
3 Baisser la toile et baisser les bandes. Accrocher l'avant de la barre inférieure sur l'avant des supports, faire pivoter la barre vers l'arrière et l'emboîter. Il peut être nécessaire de faire pression vers le bas pour atteindre le support.

Optional Side Mount Montaje Lateral Opcional Pose latérale (en option)

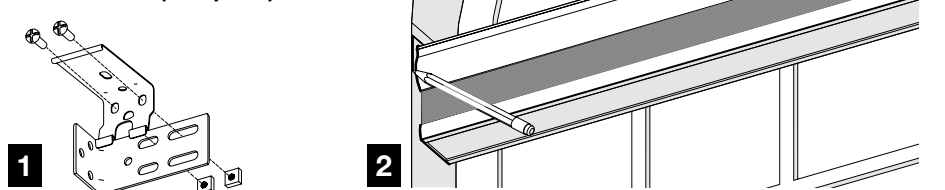

Optional side mount for shades 60" or less: Assemble brackets.
Montaje lateral opcional para persianas de 152.4 cm o menores: ensamble los soportes.
Pose latérale en option pour toiles de 152.4 cm ou moins : assembler les supports.

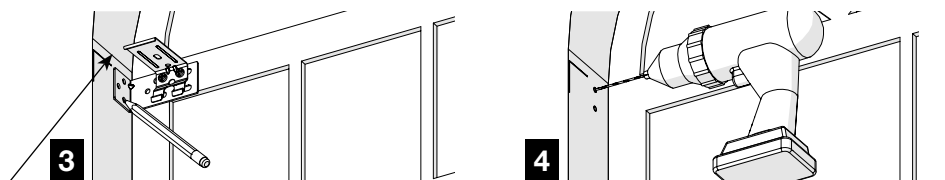

Measurements from window casing to front of bracket for flush mount:
1 1/8" for 3/8" single Cell and 1" pleated Shades
1 5/8" for 3/4" single cell, 1/2" double cell and 2" pleated Shades
Add 7/8" for recessed mounting depth
Medidas desde el marco de la ventana hasta la parte frontal del soporte para montaje empotrado:
3.5 cm para persianas de célula única de 0.9 cm y plisadas de 2.5 cm
4.1 cm para persianas de célula única de 1.9 cm, de célula doble de 1.2 cm y plisadas de 5 cm
Agregue 2.2 cm para la profundidad del montaje empotrado
Mesures de l'encadrement de la fenêtre jusqu'à l'avant du support pour un montage affleuré :
3,5 cm pour les toiles plissés de 0.9 cm et à cellule simple de 2.5 cm
4,1 cm pour les toiles plissés de 1.9 cm et à cellule simple de 1.2 cm et à cellule double de 5 cm
Ajoutez 2,2 cm à la profondeur du montage encastré

If you need additional support, please feel free to call our Customer Service Center at 1-800-221-6352 or email us at [windowfashions@springswindowfashions.com](mailto>windowfashions@springswindowfashions.com).
Si necesita asistencia adicional, comuníquese con nuestro Centro de servicio al cliente al 1-800-221-6352 o por correo electrónico a [windowfashions@springswindowfashions.com](mailto>windowfashions@springswindowfashions.com).
Si vous avez besoin d'aide supplémentaire, n'hésitez pas à communiquer avec notre centre de service à la clientèle au 1-800-221-6352 ou envoyez-nous un courriel à [windowfashions@springswindowfashions.com](mailto>windowfashions@springswindowfashions.com).

Product design may be protected by one or more patents.
For details, visit www.springswindowfashions.com/about/pages/patent-info.aspx
El diseño del producto puede estar protegido por una o más patentes.aspx
Para obtener detalles, visite www.springswindowfashions.com/about/pages/patent-info.aspx
La conception du produit peut être protégée par un ou plusieurs brevets.
Pour de plus amples détails, visitez www.springswindowfashions.com/about/pages/patent-info

WARNING/ADVERTENCIA

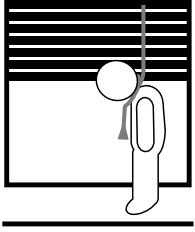

Window Blind Cord Strangulation Risk

Window blinds with a damaged or loose tension device or retractable cord that fails to fully retract pose a strangulation risk to children. To avoid this potential strangulation risk, consider purchasing cordless products or products with inaccessible cords.

Riesgo de Estrangulamiento en Cuerdas de Persianas

Las persianas con un dispositivo tensor suelto o dañado o con una cuerda retráctable que no se ajusta completamente representan un riesgo de estrangulación para los niños. Para evitar un posible riesgo de estrangulamiento, considere comprar productos inalámbricos o productos con cuerdas inaccesibles.

Photos and illustrations are for inspiration only. Not all product configurations are available in all countries.

WARNING/MISE EN GARDE

STRANGULATION HAZARD — Young children can be strangled by cords. To prevent strangulation, purchase cordless products or products with inaccessible cords. Immediately remove this product if a cord longer than 22 cm or a loop exceeding 44 cm around becomes accessible.

RISQUE D'ÉTRANGLEMENT — Les enfants en bas âge peuvent s'étrangler avec des cordes. Pour éviter l'étranglement, acheter les produits sans corde ou les produits dont les cordes ne sont pas accessibles. Enlevez immédiatement ce produit si une corde mesurant plus de 22 cm devient accessible ou si le contour d'une boucle de plus de 44 cm devient accessible.